

# Roll-Roste

## Dekorative Luftauslässe für Unterflurkonvektoren

### Montageanleitung · Kürzen und Reparieren

Mit Kampmann Roll-Rosten haben Sie ein technisch hochwertiges, dekoratives und sehr langlebiges Produkt erworben.

#### Bestimmungsgemäße Verwendung

Kampmann Roll-Roste sind als begehbare Schachtabdeckungen ausschließlich in Innenräumen einzusetzen; nicht einsetzbar in Feuchträumen wie Schwimmbädern oder draußen. Während der Bauphase ist das Produkt gegen Feuchtigkeit und Verschmutzung zu schützen.

**Achtung!** Zement zerstört die Oberfläche des Rostes!

Im Zweifelsfall ist der Einsatz mit dem Hersteller abzustimmen. Eine andere oder darüber hinausgehende Benutzung gilt als nicht bestimmungsgemäß. Zur bestimmungsgemäßen Verwendung gehört auch das Einhalten der Hinweise zur Montage, die in dieser Anleitung beschrieben sind. Für Schäden aus nicht bestimmungsgemäßer Verwendung, sowie für Schäden, die aus unsachgemäßer Montage entstehen haftet der Hersteller nicht.

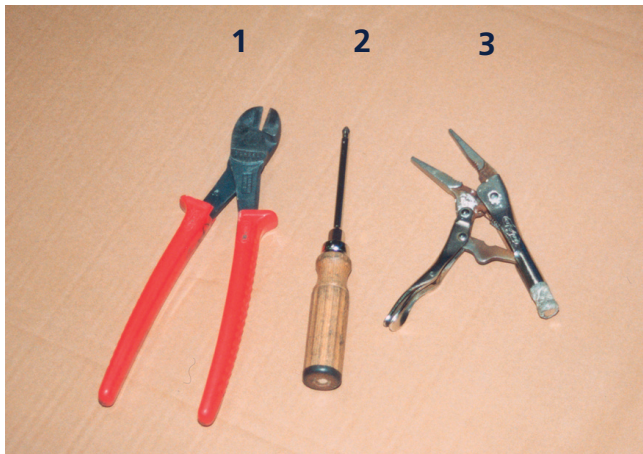

Benötigtes Werkzeug

#### Benötigtes Werkzeug/Hilfsmittel

- 1 Seitenschneider
- 2 Kreuzschlitz-Schraubendreher
- 3 Grip-Zange (Klemm-Zange)

Um Kratzer auf Rost oder Fußboden zu vermeiden sollte eine Unterlage verwendet werden, z. B. aus Pappe.

#### Wichtige Montagehinweise

Beachten Sie unbedingt die Hinweise zum Einpassen der Roste in den Schacht, bevor Sie Veränderungen vornehmen (s. Abb. 1)!

#### Achtung!

Entfernen Sie auf keinen Fall voreilig die Senkkopfschrauben an den Enden des Rostes! Stäbe und Distanzröllchen sind auf einer gespannten Feder aufgezogen. Werden die Schrauben vorzeitig gelöst schnell die Feder zurück und das Rost fällt auseinander.

Im Folgenden wird beispielhaft das Kürzen eines Roll-Rostes um zwei Stäbe und die Verlängerung beschrieben mit Stäben oder Distanzscheiben. Diese Montagevorgänge können von einer Person ausgeführt werden, die Hilfe einer zweiten Person kann von Vorteil sein, insbesondere bei breiten Rosten.

#### Achtung!

#### Beachten Sie vor einem evtl. Kürzen Ihres Rostes:

Die Rostlänge kann direkt nach dem Ausrollen vergrößert sein und stellt sich erst nach dem Auslegen auf die tatsächliche Länge ein!

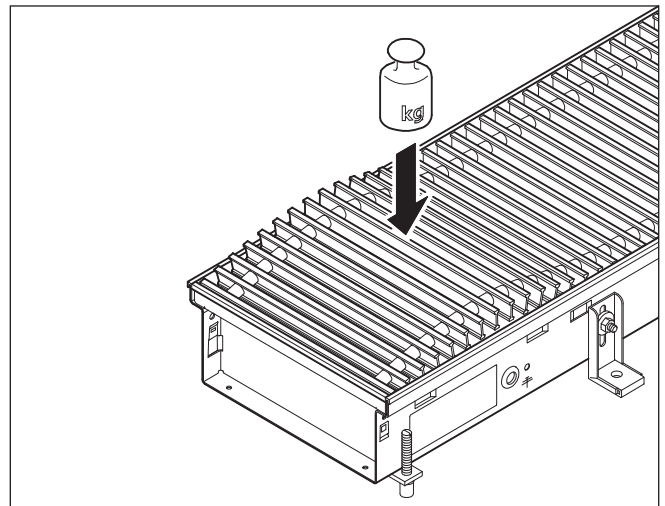

**Abb. 1:** Separat verpackte Roste, z. B. bei Verwendung von Montageabdeckungen zum Schutz vor Verschmutzung, werden werkseitig aufgerollt. Wegen Streckung der Stahl-Spiralfedern können dadurch geringe Rostüberlängen auftreten. Durch Abrollen und Auslegen des Rostes für einige Stunden wird die ursprüngliche Einpasslänge wieder erreicht. Das Einlegen gemäß obenstehendem Bild, mit Auf- und Abbewegen des Rostes und ggf. Beschweren mit Gewichten, erleichtert das Einpassen in den Rahmen.

# Roll-Roste

## Dekorative Luftauslässe für Unterflurkonvektoren

### Montageanleitung · Kürzen und Reparieren

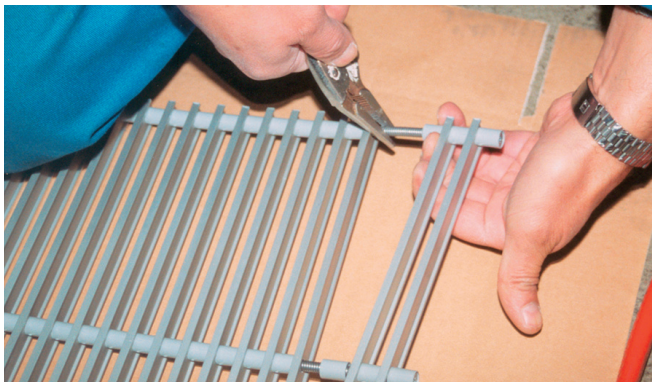

Schritt 1: Feder festsetzen

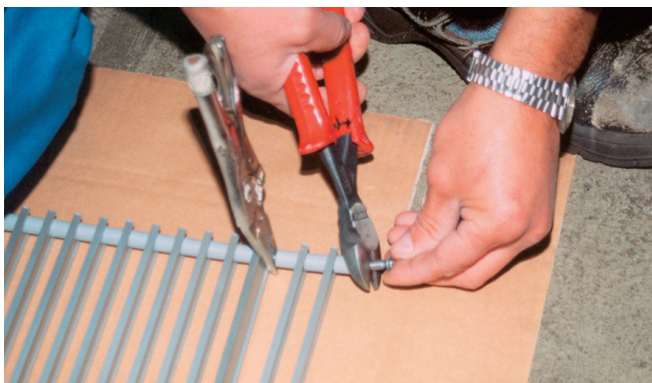

Schritt 2: Entfernen der Schraube

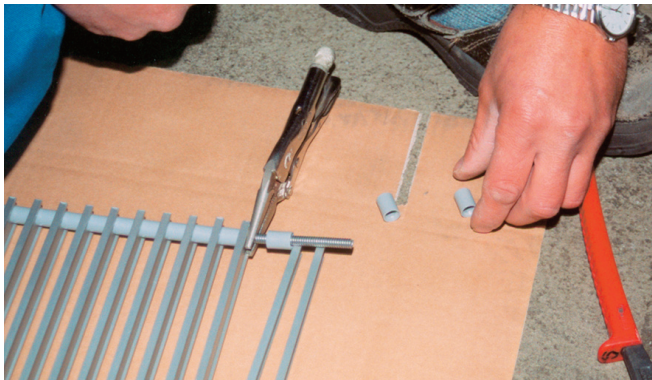

Schritt 3: Entfernen von Stäben und Distanzröllchen

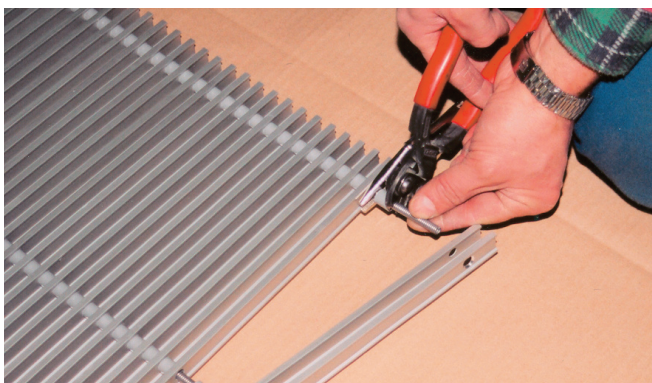

Schritt 4: Kürzen der Feder

### Kürzen oder Reparieren des Roll-Rostes:

#### Schritt 1:

Feder festklemmen

Dehnen Sie eine der Federn im Rost, indem Sie das Roll-Rost an der zu kürzenden/reparierenden Stelle zwischen Stab und Distanzröllchen auseinanderziehen.

Stellen Sie den Spannungsbereich einer Grip-Zange auf die Feder ein. Setzen Sie dann die Grip-Zange auf die Feder hinter dem zu entfernenden Roststück. Die Entspannung der Feder im Rost wird so verhindert. Die Feder im zu entfernenden Roststück dagegen entspannt sich und die Senkkopf-Schraube tritt hervor.

**Achtung!** Bei drei oder mehr vorhandenen Federn ist der Einsatz einer zweiten Person hilfreich. Werden die Arbeiten von einer Person durchgeführt, empfiehlt es sich zwei (oder mehr) Federn gleichzeitig auf diese Weise festzuklemmen. Es können auch alle Federn in einem Arbeitsgang abgeklemmt und im Weiteren wie folgt behandelt werden.

#### Schritt 2:

Nur bei Kürzen des Rostes:

Schneiden Sie das vorstehende Federstück mit der sichtbaren Senkkopf-Schraube mit dem Seitenschneider ab.

Schrauben Sie die Senkkopf-Schraube aus dem abgeschnittenen Federstück heraus.

Bei Reparieren (Austausch von Stäben):

Schrauben Sie die Senkkopf-Schraube am Ende des Rostes heraus.

#### Schritt 3:

Entfernen von Stäben und Distanzröllchen

Die zu entfernenden Stäbe und Distanzröllchen können nun von der Feder abgezogen werden. Das Rost kann mit einem Stab oder einem Distanzröllchen enden.

#### Schritt 4:

Nur bei Kürzen des Rostes:

Schneiden Sie die Feder entsprechend der zu kürzenden Länge ca. 2 cm vor dem abschließenden Distanzröllchen mit dem Seitenschneider ab.

Bei Reparieren (Austausch von Stäben):

Ziehen Sie einen Ersatz-Stab an Stelle des defekten Stabes auf die Feder auf.

Danach ziehen Sie die übrigen nicht defekten Stäbe wieder auf die Feder auf.



# Roll-Roste

## Dekorative Luftauslässe für Unterflurkonvektoren

### Montageanleitung · Kürzen und Reparieren

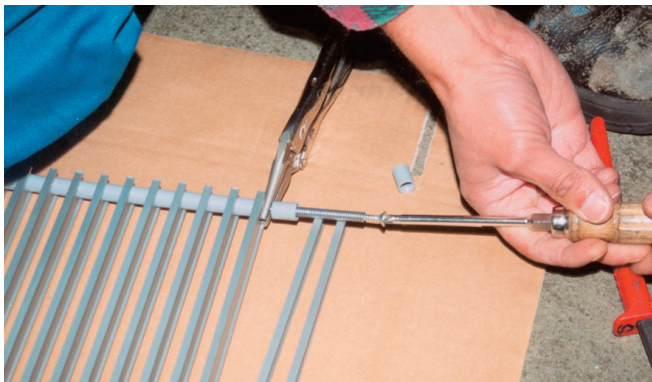

Schritt 5: Feder festschrauben



Schritt 6: Kürzen an den übrigen Federn des Rostes



Eingekürztes Rost

#### Schritt 5:

Feder festschrauben

Schrauben Sie die Senkkopf-Schraube in die Feder des nun gekürzten/reparierten Rostes hinein.

**Achtung!** Halten Sie beim Lösen der Grip-Zange die Stäbe auf Zug! Die Feder entspannt sich schlagartig!  
Lösen Sie die Grip-Zange.

#### Schritt 6:

Kürzen an der (den) übrigen Feder(n) des Rostes

Führen sie die Schritte 1-5 auch an der (den) verbleibenden Feder(n) aus, wenn Sie nicht alle Federn in einem Arbeitsgang (s. Schritt 1) behandelt haben.

#### Verlängern des Roll-Rostes:

Das Verhängern des Roll-Rostes kann auf zwei Arten erfolgen:

1. Verhängern des Roll-Rostes durch Stäbe ergänzen
2. Verhängern des Roll-Rostes durch Distanzscheiben

#### Verhängern durch Stäbe ergänzen:

##### Schritt 1:

Feder festklemmen.

Dehnen Sie eine Feder des Rostes zwischen dem letzten Stab am Ende des Rostes und dem Distanzröllchen auf ca. 5 cm aus. Stellen Sie den Spannungsbereich einer Grip-Zange auf die Feder ein. Setzen Sie die Grip-Zange auf die Feder.

**Achtung!** Bei drei oder mehr vorhandenen Federn ist der Einsatz einer zweiten Person hilfreich. Werden die Arbeiten von einer Person durchgeführt, empfiehlt es sich zwei (oder mehr) Federn gleichzeitig auf diese Weise festzuklemmen. Es können auch alle Federn in einem Arbeitsgang abgeklemmt und im weiteren wie folgt behandelt werden.

##### Schritt 2:

Schraube entfernen, Stäbe ergänzen

Drehen Sie die Senkkopf-Schrauben am abgeklemmten Endes des Rostes heraus. Fädeln Sie entsprechend der gewünschten Verlängerung Stäbe, ggfs. im Wechsel mit Distanzröllchen, auf die Feder auf.

##### Schritt 3:

Schraube montieren.

Drehen Sie die Senkkopfschraube am Ende des Rostes wieder ein.

# Roll-Roste

## Dekorative Luftauslässe für Unterflurkonvektoren

### Montageanleitung · Kürzen und Reparieren



Distanzscheiben einseitig am Distanzröllchen

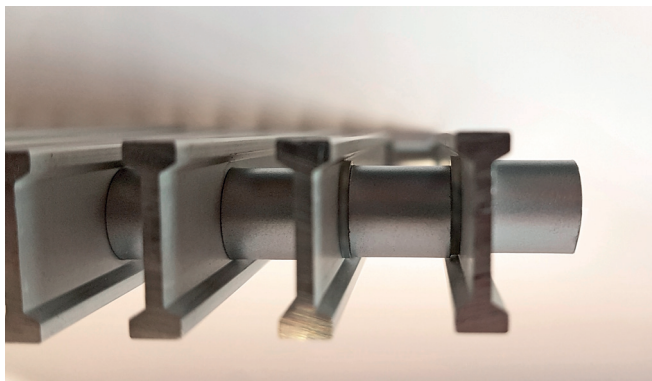

Distanzscheiben beidseitig am Distanzröllchen

#### Verlängern durch Distanzscheiben:

Das Verlängern durch Distanzscheiben wird vornehmlich dann angewendet, wenn nur geringe Massanpassungen in der Länge vorzunehmen sind. Die Distanzscheiben haben eine Dicke von 1,0 mm. Gegebenenfalls sind für die Verlängerung mehrere Distanzscheiben notwendig.

Praktischerweise sollten die Distanzscheiben am Ende des Rostes an die Distanzröllchen gesetzt werden. Die Distanzscheiben können sowohl einseitig, als auch beidseitig an die Distanzröllchen gesetzt werden.

#### Schritt 1:

Feder festklemmen.

Dehnen Sie eine Feder des Rostes, empfehlenswert zwischen dem letzten und vorletzten Stab am Ende des Rostes und dem Distanzröllchen auf ca. 5 cm aus. Stellen Sie den Spannungsbereich einer Grip-Zange auf die Feder ein. Setzen Sie die Grip-Zange auf die Feder.

**Achtung!** Bei drei oder mehr vorhandenen Federn ist der Einsatz einer zweiten Person hilfreich. Werden die Arbeiten von einer Person durchgeführt, empfiehlt es sich zwei (oder mehr) Federn gleichzeitig auf diese Weise festzuklemmen. Es können auch alle Federn in einem Arbeitsgang abgeklemmt und im weiteren wie folgt behandelt werden:

#### Schritt 2:

Schraube entfernen, Distanzscheiben ergänzen.

Drehen Sie die Senkkopf-Schrauben am abgeklemmten Ende des Rostes heraus. Fädeln Sie entsprechend der gewünschten Verlängerung die Distanzscheiben an die Distanzröllchen auf die Feder auf.

#### Schritt 3:

Schraube montieren.

Drehen Sie die Senkkopfschraube am Ende des Rostes wieder ein.